

ART 280

**RODILLO NEUMÁTICO HIDROSTÁTICO
CON RUEDAS Nivel
EU Stage IV / US EPA Tier 4f**

MODIFICACIÓN SENCILLA DEL PESO

La configuración única del balasto de Ammann y el sistema neumático en la marcha permiten controlar el peso de la máquina y la presión de la rueda de forma sencilla, los dos factores principales de la compactación. El sistema de balasto modular de carga fácil permite que el peso de la máquina se configure desde 9 toneladas hasta 28 toneladas en una sola hora, únicamente con la ayuda de una carretilla. La nueva cabina reduce el sonido y optimiza la comodidad y seguridad del operador. El mantenimiento mejorado mantiene al equipo productivo y reduce los costos de mantenimiento al mínimo. El rodillo está alimentado por los más recientes motores nivel EU Stage IV / US EPA Tier 4f de Deutz con tecnología EGR, DOC y SCR.

APLICACIÓN

- Obras medianas y grandes
- Construcción de carreteras (carreteras de pueblos y ciudades, autopistas, aeropuertos)
- Construcción de edificios (casas y polígonos industriales)

PRODUCTIVIDAD

Sistema de peso de lastre

Sistema único de peso de lastre proporciona un amplio rango de pesos desde 9 hasta 28 toneladas

Sistema Air-On-Run

Sistema central de inflación de los neumáticos que facilita el control de presión de los neumáticos

Ejes delanteros isostáticos con oscilación

Mejor estabilidad u cobertura de la superficie y calidad

ERGONOMICS

Design cabina

Ampia cabina con basso livello acustico e sedile girevole di 170° per un maggiore comfort alla guida

Display multifunzionale integrado nel volante

Display multifunzione incorporato nel volante che permette il massimo controllo sulla macchina

Visibilità

Ottima visibilità su tutta la macchina che garantisce una maggiore sicurezza sul cantiere

CAPACIDAD DE FUNCIONAMIENTO

Plataformas de servicio espaciosas

Buen acceso a los puntos de servicio

Piezas que no requieren mantenimiento

Riesgo reducido de daños en la máquina

Diseño amigable con fácil mantenimiento

Mantenimiento diario fácil y rápido

GROSOR MÁXIMO DE LA CAPA COMPACTADA CON LAS CONDICIONES DE TRABAJO ÓPTIMAS

	Arena / grava	Tierras mixtas	Aluvi3n	Arcilla	Estabilizaci3n	Asfalto
ART 280	280 mm	240 mm	180 mm	150 mm	180 mm	140 mm

AMMANN

ESPECIFICACIONES TÉCNICAS
ART 280 RODILLO NEUMÁTICO
HIDROSTÁTICO CON RUEDAS
EU Stage IV / US EPA Tier 4f

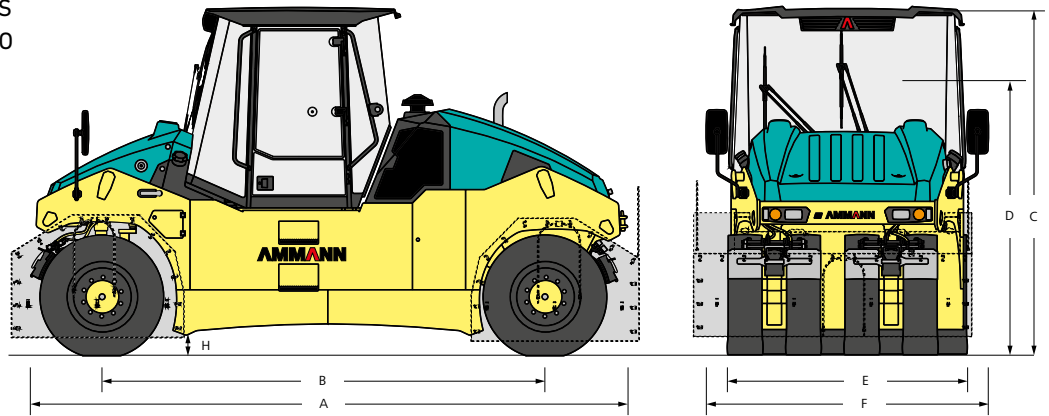

DIMENSIONES

A	LONGITUD DE LA MÁQUINA	5040 mm
A	LONGITUD DE LA MÁQUINA (PANTALLA TÉRMICA)	5440 mm
B	BASE DE RUEDAS	3800 mm
C	ALTURA DE LA MÁQUINA	3000 mm
D	ALTURA DE LA MÁQUINA (TRAS RETIRAR ROPS)	-
E	ANCHURA DEL TAMBOR	2040 mm
F	ANCHURA DE LA MÁQUINA	2420 mm
F	ANCHURA DE LA MÁQUINA (PANTALLA TÉRMICA)	2440 mm
H	ALTURA LIBRE	180 mm

PESO Y PROPIEDADES DE MARCHA

PESO DE FUNCIONAMIENTO	9750 kg
PESO MÁXIMO	28 000 kg
VELOCIDAD MÁXIMA DE TRANSPORTE	19 km/h
FUERZA ASCENSIONAL	30%
RADIO DE GIRO DE RODADA INTERIOR A LA IZQUIERDA	5080 mm
RADIO DE GIRO DE RODADA INTERIOR A LA DERECHA	5150 mm
NÚMERO DE RUEDAS DELANTERAS	4
NÚMERO DE RUEDAS TRASERAS	4
DIMENSIONES DE LOS NEUMÁTICOS	11.00 x 20"

VARIOS

FRENOS DE TRABAJO	Hidrostát.
FRENOS DE APARCAMIENTO	Con varios discos mecánicos
FRENOS DE EMERGENCIA	Con varios discos mecánicos
TIPO DE PROPULSIÓN	Hidrostát.
NÚMERO DE RUEDAS PROPULSADAS	4
ÁNGULO DE OSCILACIÓN	3°
ANGULO DE DIRECCIÓN	32°
TIPO DE RIEGO	De presión
CAPACIDAD DEL TANQUE DEL COMBUSTIBLE	250 l
AGUA PARA REGAR LOS NEUMÁTICOS	400 l
VOLTAJE	24 V

MOTOR

FABRICANTE	Deutz TCD3.6
POTENCIA SEGÚN ISO 14396	100 kW (134 HP)
MOMENTO DE TORSIÓN MÁXIMO	500/1600 Nm/rpm
MOTOR CUMPLE LAS PRESCRIPCIONES DE EMISIONES	EU Stage IV / US EPA Tier 4f
NÚMERO DE CILINDROS	4
SISTEMA DE REFRIGERACIÓN DEL MOTOR	De fluido



EQUIPAMIENTO ESTÁNDAR

- Kit para la conformidad ES
- Plataforma abierta del conductor con barandilla y protección contra el vandalismo
- Asiento del conductor y volante con pantalla integrada
- 4 + 4 neumáticos lisos diagonales 18 PR
- Sistema de inflación de neumáticos Air-On-Run
- Eje delantero isostático con oscilación
- Eje trasero con propulsión hidrostática
- Luces de trabajo

EQUIPAMIENTO OPCIONAL

- Cabina con calefacción y ventilación
- Acondicionamiento de aire para la versión de la cabina
- Carga de agua regulable (1.8 t)
- Carga adicional hasta 28 t
- Pantallas térmicas
- Cortadora
- Neumáticos radiales

Para obtener información adicional sobre nuestros productos y servicios, visite la siguiente página web:
www.ammann.com

Los datos de materiales y especificaciones están sujetos a cambios sin aviso previo.
MSS-2273-01-S1 | © Ammann Group

AMMANN